

Инструкция

по монтажу заднего правого/заднего левого подкрылка на автомобиль SKODA Octavia A7.

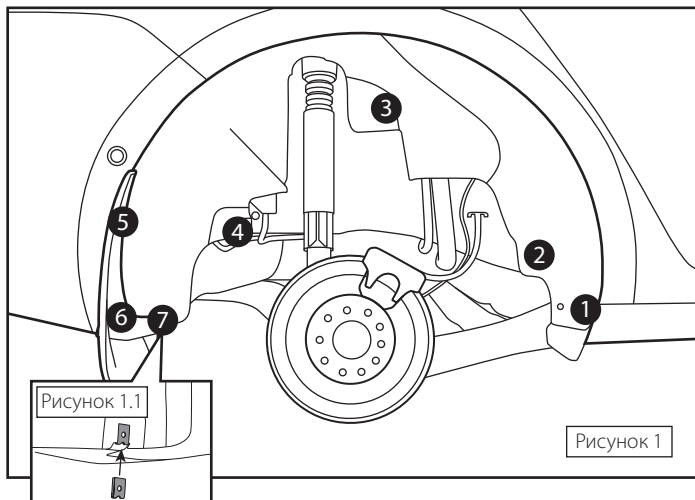

Снимите колесо. Произведите демонтаж штатных крепежных элементов в точках, отмеченных черными кругами на рисунке 1. В месте демонтажа точки 7 установите скобу из комплекта поставки (рисунок 1.1). Совместите отверстие в скобе со штатным отверстием. Установите подкрылок в колесную арку. Расположите подкрылок за бризговиком.

Совместите крепежные места со штатными элементами крепления (отмечены белыми кругами на рисунке 2).

5EU809972, 5EU809971



ВНИМАНИЕ!

До начала работ внимательно прочитайте данное руководство и четко следуйте указаниям, изображенным в нем!

Гарантия действительна только при строгом соблюдении технологии установки!



30 минут

Качественный и безопасный монтаж изделия возможен только при условии снятого колеса.

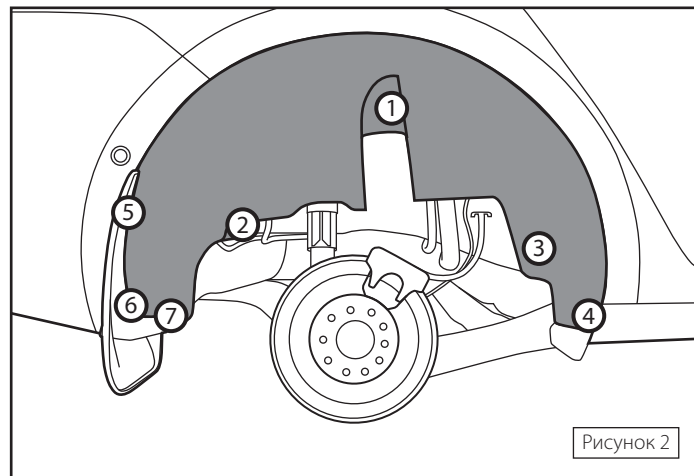

Зафиксируйте подкрылок, используя элементы штатного крепежа (точки 1-6), соблюдая последовательность, указанную на рисунке 2 в кругах белого цвета.

В точке 7 установите саморез из комплекта поставки.

Установите колесо (момент затяжки болтов указан в руководстве по ремонту автомобиля).

Аналогичную последовательность действий повторите для установки другого подкрылка.