

ИНСТРУКЦИЯ

по монтажу упоров капота на автомобиль
ŠKODA Karoq 2020

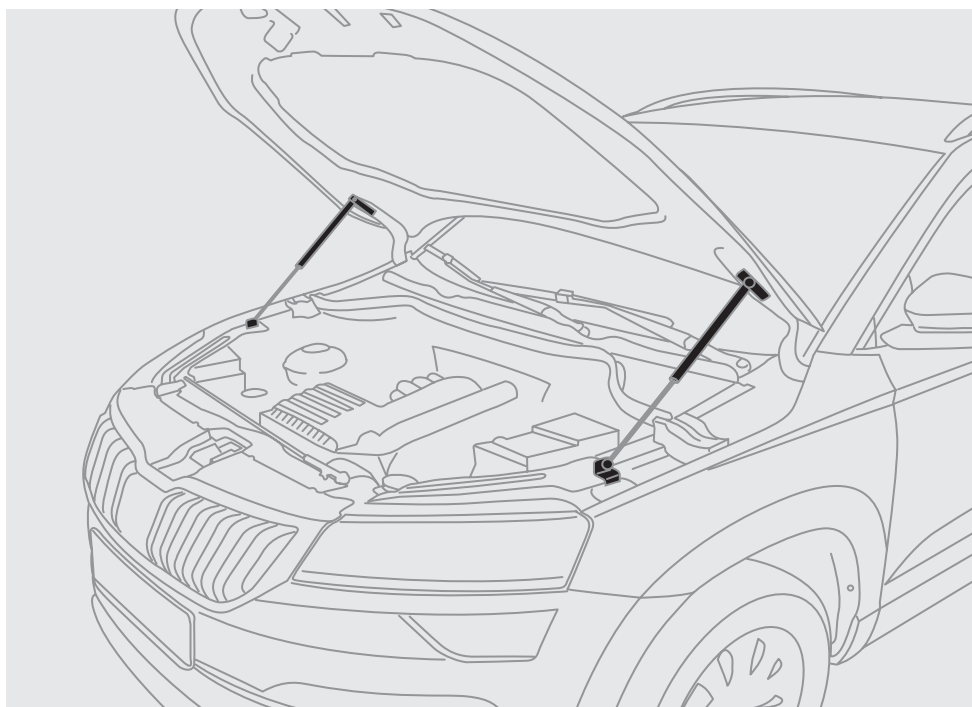

Артикул: 57U823359







 30 мин

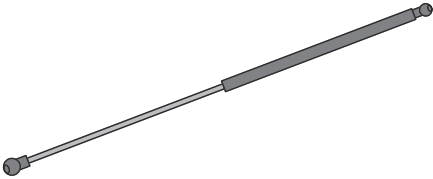

До начала работ прочитайте данное руководство и четко следуйте указаниям, изложенным в нем!

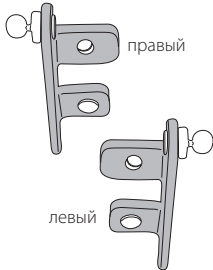
Качественный и безопасный монтаж изделия возможен только при строгом соблюдении технологии установки.
Гарантия действительна только при строгом соблюдении технологии установки.

Комплектация

<p>A Амортизатор</p>  <p>x 2</p>	<p>B Кронштейны кузова</p>  <p>правый левый</p>	<p>C Кронштейн капота</p>  <p>правый левый</p>	
<p>D Гайка M8 специальная</p>  <p>x 2</p>	<p>E Шайба M10</p>  <p>x 2</p>	<p>F Болт M6</p>  <p>x 2</p>	<p>G Шайба M6</p>  <p>x 2</p>

Используемый инструмент

 <p>Динамометрический ключ</p>	 <p>13 Торцевая головка</p>	 <p>10 Рожковый ключ</p>	 <p>30 Бита TORX №30</p>
---	--	---	---

Общая сборка

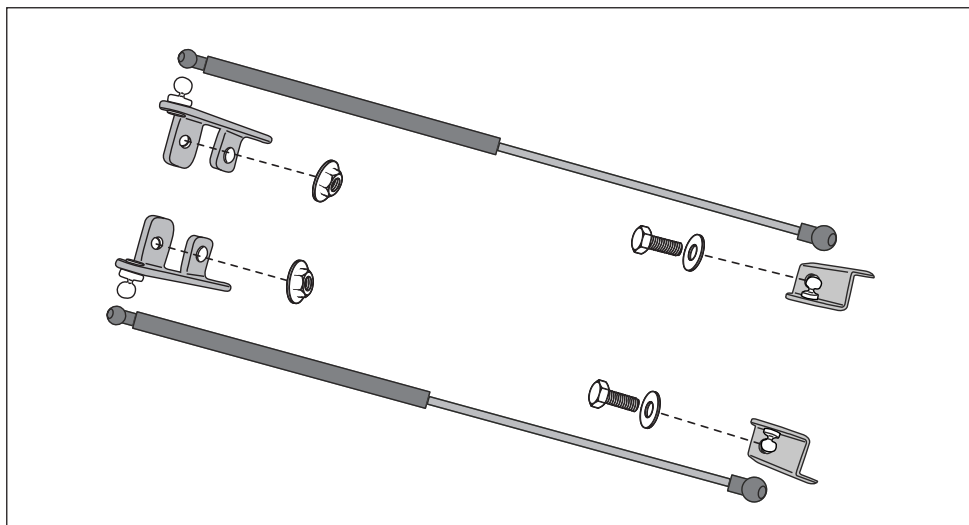

Установка

1

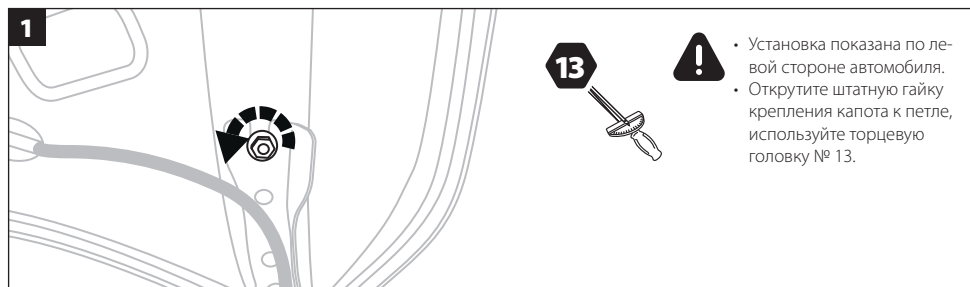

13

- Установка показана по левой стороне автомобиля.
- Открутите штатную гайку крепления капота к петле, используйте торцевую головку № 13.

2

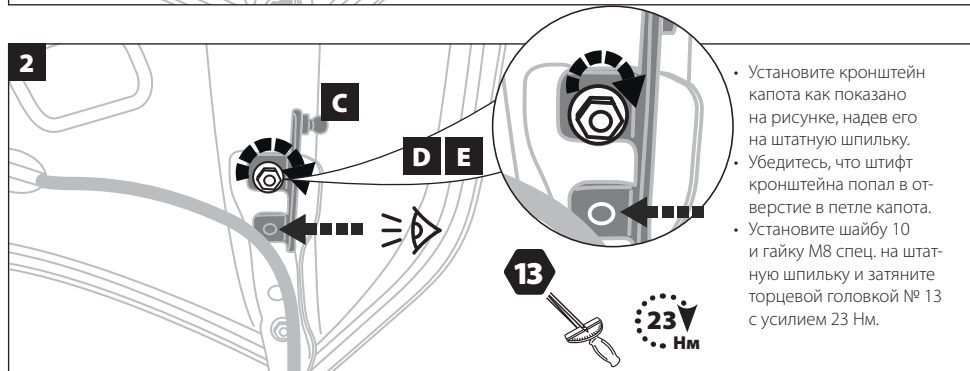

C **D** **E**

- Установите кронштейн капота как показано на рисунке, надев его на штатную шпильку.
- Убедитесь, что штифт кронштейна попал в отверстие в петле капота.
- Установите шайбу 10 и гайку М8 спец. на штатную шпильку и затяните торцевой головкой № 13 с усилием 23 Нм.

13 **23 Нм**

3

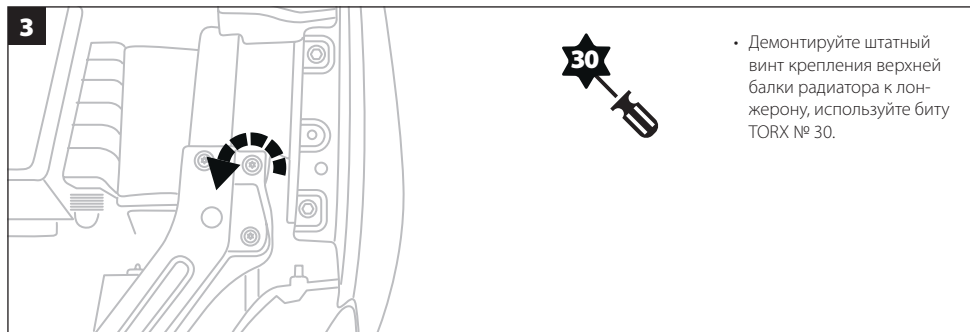

30

- Демонтируйте штатный винт крепления верхней балки радиатора к лонжерону, используйте биты TORX № 30.

4

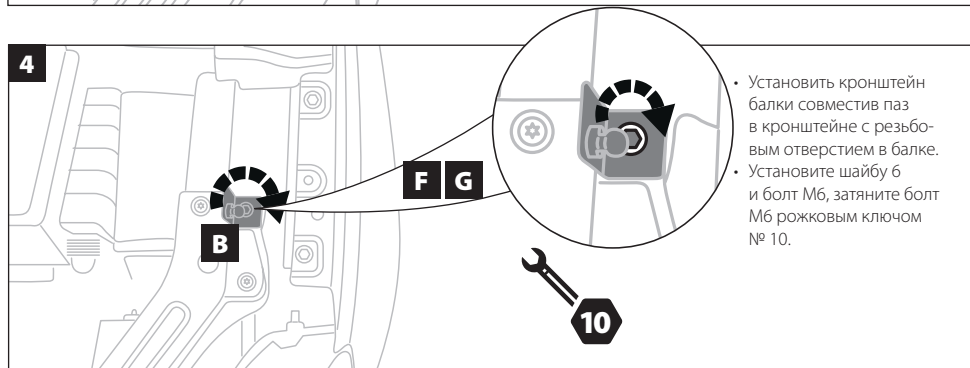

B **F** **G**

- Установить кронштейн балки совместив паз в кронштейне с резьбовым отверстием в балке.
- Установите шайбу 6 и болт М6, затяните болт М6 рожковым ключом № 10.

10

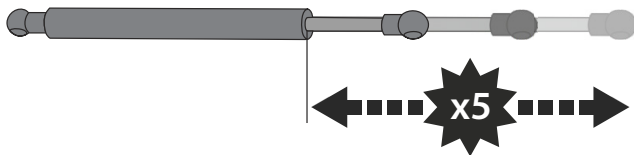
5

- Прокатать амортизаторы (упереть в пол штоком вниз, 5 раз полностью сжать и отпустить).

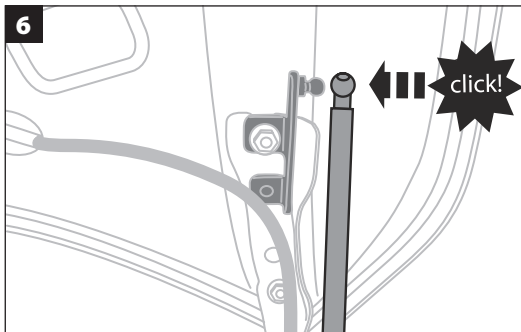
6

- Убрать штатный упор. Защелкнуть фитинги амортизаторов на шарниры. Амортизаторы устанавливаются штоком к крылу.

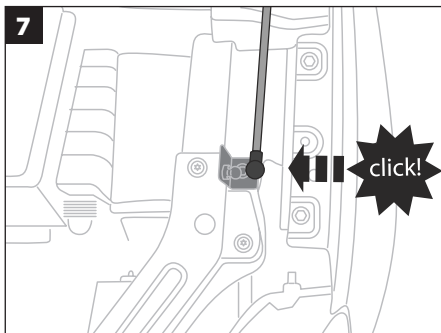
7**8**

Аналогично установить крепления на правую сторону автомобиля.